

## eCANTER 9C18e LINKSLENKER

### MODELL / FAHRZEUGTYP

	9C18e			
Kabinentyp / Besatzung	Comfort, Einzelkabine / 3			
Batterievariante	M			
Baumuster	84023515	84023715	84023815	84023915
FUSO Modellcode	FECXKELDSEU5	FECXKGLDSEU5	FECXKHLDSEU5	FECXKKLDSEU5

### ABMESSUNGEN [MM]

Radstand	3400	3850	4450	4750
Gesamtlänge	6084	6730	7260	7780
Kabinenlänge	1631			
Gesamtbreite	2153			
Kabinenbreite	2098			
Gesamthöhe	2290		2285	
Spurweite	Vorn / hinten		1665 / 1660	
Rahmenhöhe (am Rahmenende)	212			
Bodenfreiheit	310		305	
Kabine bis Hinterachse	2875	3325	3925	4225
Kabine bis Rahmenende	4349	5099	5599	6149
Maximale Aufbauhöhe <sup>2)</sup>	4985	5728	6718	7213
Rahmenbreite	850			
Überhang vorn	1185			
Überhang hinten	1395	1695	1595	1845
Vorderachse bis Anfang Aufbau	625			
Empfohlener Abstand Kabine zu Aufbau	100			

### GEWICHTE [KG]

Leergewicht <sup>1)</sup>		3600	3615	3640	3655
	Vorn / hinten	1975 / 1625	2025 / 1590	2095 / 1545	2110 / 1545
Zulässiges Gesamtgewicht	8550				
Technische Achslasten <sup>1)</sup>	Vorn / hinten	3400 / 6000			
Fahrgestelltragfähigkeit <sup>2)</sup>		4950	4935	4910	4895

### FAHRLEISTUNG UND WENDIGKEIT

Maximale Geschwindigkeit	km/h	89			
Minimaler Wendekreis [m]	Bordstein zu Bordstein	13,0	14,6	16,6	17,6
	Wand zu Wand	14,4	16,0	18,0	19,0

<sup>1)</sup> Das Gewicht bezieht sich auf das Basisfahrzeug (europäische Serie, einschließlich Hochvoltbatterie, Reifendichtmittel, Werkzeug und Fahrer mit 75 kg) ohne Sonderausstattung. Mit jeder Sonderausstattung ändert sich das Gewicht entsprechend.

<sup>2)</sup> Berechneter Höchstwert, der je nach Aufbau und Anwendung überprüft werden sollte.

Änderungen vorbehalten. Alle Angaben sind Näherungswerte.



FUSO – Eine Marke der Daimler Truck Group

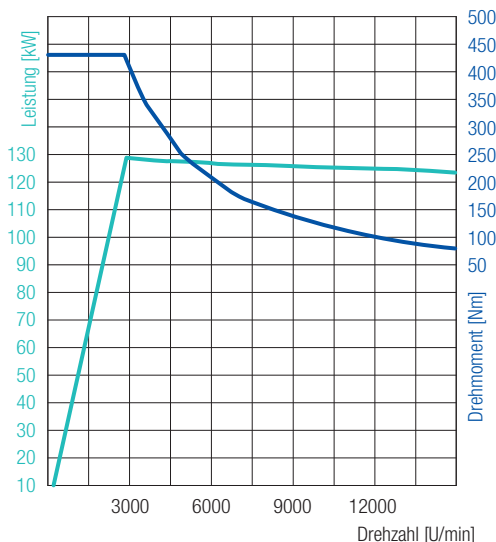

**129 kW (175 PS)**  
430 Nm

## eCANTER 9C18e LINKSLENKER

### ELEKTROANTRIEB

Typ	S40		
Maximale Leistung / Dauerleistung	129 kW (175 PS) / 110 kW (150 PS)		
Maximales Drehmoment / Dauerdrehmoment	430 Nm / 250 Nm		
Nebenantrieb (optional)	Typ	mPTO für Pumpenanschluss	mPTO für Riemenscheibe
	Maximales Drehmoment	222 Nm bei 2000 U/min	64 Nm bei 7000 U/min
	Dauerleistung / -drehmoment	17 kW / 166 Nm, maximal 2000 U/min	17 kW / 46 Nm, maximal 7000 U/min
	Übersetzung	0,286	–

### HOCHVOLTBATTERIE

Batterievариante	M		
Kapazität nutzbar / installiert	kWh	78 / 82	
Gewicht <sup>3)</sup>	kg	930	
Reichweite <sup>4)</sup>	km	140	

### LADEN

Anschlussart / -varianten	CCS TYP 2 (AC / DC)		
Maximale Ladeleistung AC / DC	kW	22 / 104	
Maximale Ladezeit AC <sup>5)</sup>	0–100 %	h:min	4:54
Maximale Ladezeit DC <sup>5)</sup>	20–80 %	h:min	0:26
	5–90 %	h:min	0:44

### ANTRIEBSSTRANG

Steigfähigkeit	20 %
----------------	------

### CHASSIS

Vorderachse / Hinterachse	Blattfedern / E-Achse		
Reifen	225/70 R 19,5		
Rad	19,5 x 6,00 - 127		
Lenkung	Linksenker	Kugelumlauf lenkung mit Lenkkraftverstärker, neigbare Teleskoplenksäule mit Lenkradschloss	
Bremsen	Betriebsbremse	Hydraulisch mit Vakuum-Servounterstützung, Zweikreis mit lastabhängigem Bremskraftventil an Hinterrädern	
	Vorn / hinten	Scheibenbremse (355 x 42 mm)	
	Feststellbremse	Elektromechanischer Bremsattel an hinterer Scheibenbremse	
Aufhängung	Vorn / hinten	Halbelliptische Blattfedern mit Stoßdämpfer und Stabilisator	
Rahmen	Typ	Leiterrahmen mit Verstärkungen und Querträgern	
Elektrisches System	Niedervoltbatterien	Serie 12 V (80 Ah), optional 24 V (80 + 60 Ah)	

3) Das angegebene Gewicht enthält sowohl die Batterie(n) mit je 325 kg als auch die Peripherieinstallationen (Verkabelung, Temperierung, Schutz etc.).  
 4) Die Reichweite ist abhängig von verschiedenen Faktoren wie z.B. Beladung, Fahrstil, Topografie, Umgebungstemperatur bzw. Wetter, Batteriealter, Fahrzeugausstattung. Die tatsächliche Reichweite kann abweichen.  
 Die Angaben zur Reichweite wurden getestet mit Kofferaufbau, Beladung von 50 % der Nutzlast, Umgebungstemperatur von 20 °C und mittlerem Batteriealter.  
 5) Die Ladezeit ist abhängig von verschiedenen Faktoren wie z.B. Ladekapazität von Fahrzeug und Ladestation, Ladezustand der Batterie, Umgebungs- und Batterietemperatur.  
 Die Angaben zur Ladezeit wurden getestet unter optimaler Umgebungstemperatur von 20 °C.  
 Die Abbildungen können Zubehör und Sonderausstattungen enthalten, die nicht zum Serienumfang gehören. Das Datenblatt kann Typen und Betreuungsleistungen enthalten, die in einzelnen Ländern nicht angeboten werden.



FUSO – Eine Marke der Daimler Truck Group

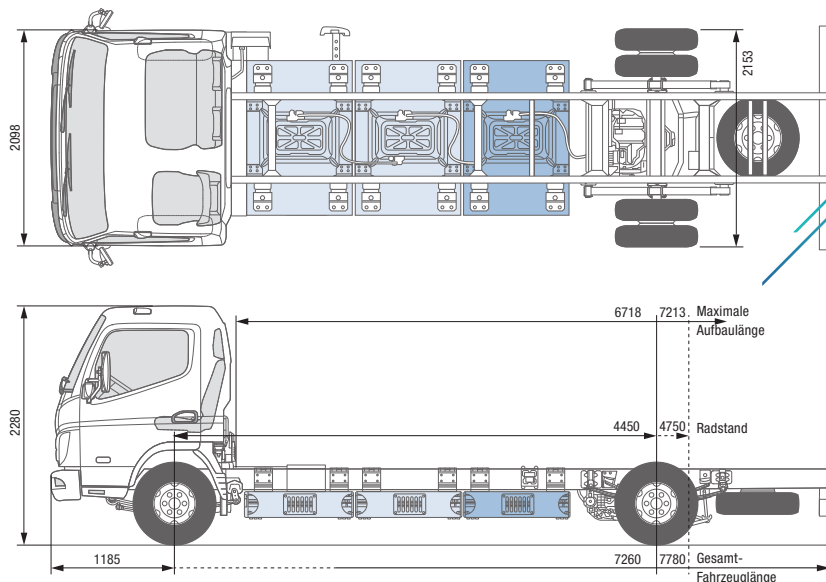

## eCANTER 9C18e LINKSLENKER

MODELL / FAHRZEUGTYP		9C18e	
Kabinentyp / Besatzung		Comfort, Einzelkabine / 3	
Batterievariante		L	
Baumuster		84026815	84026915
FUSO Modellcode		FECXKHLESEU5	FECXKLESEU5
ABMESSUNGEN [MM]			
Radstand		4450	4750
Gesamtlänge		7230	7780
Kabinenlänge		1631	
Gesamtbreite		2153	
Kabinenbreite		2098	
Gesamthöhe		2280	
Spurweite	Vorn / hinten	1665 / 1660	
Rahmenhöhe (am Rahmenende)		212	
Bodenfreiheit		305	
Kabine bis Hinterachse		3925	4225
Kabine bis Rahmenende		5599	6149
Maximale Aufbauhöhe <sup>2)</sup>		6718	7213
Rahmenbreite		850	
Überhang vorn		1185	
Überhang hinten		1595	1845
Vorderachse bis Anfang Aufbau		625	
Empfohlener Abstand Kabine zu Aufbau		100	
GEWICHTE [KG]			
Leergewicht <sup>1)</sup>		4105	4120
	Vorn / hinten	2230 / 1875	2265 / 1855
Zulässiges Gesamtgewicht		8550	
Technische Achslasten <sup>1)</sup>	Vorn / hinten	3400 / 6000	
Fahrgestelltragfähigkeit <sup>2)</sup>		4445	4430
FAHRLEISTUNG UND WENDIGKEIT			
Maximale Geschwindigkeit	km/h	89	
Minimaler Wendekreis [m]	Bordstein zu Bordstein	16,6	17,6
	Wand zu Wand	18,0	19,0

<sup>1)</sup> Das Gewicht bezieht sich auf das Basisfahrzeug (europäische Serie, einschließlich Hochvoltbatterie, Reifendichtmittel, Werkzeug und Fahrer mit 75 kg) ohne Sonderausstattung. Mit jeder Sonderausstattung ändert sich das Gewicht entsprechend.  
<sup>2)</sup> Berechneter Höchstwert, der je nach Aufbau und Anwendung überprüft werden sollte.  
 Änderungen vorbehalten. Alle Angaben sind Näherungswerte.



FUSO – Eine Marke der Daimler Truck Group

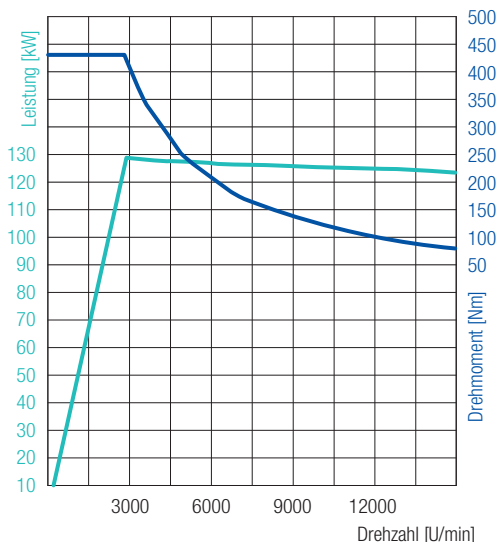

# eCANTER 9C18e

## LINKSLENKER

**129 kW (175 PS)**  
430 Nm

### ELEKTROANTRIEB

Typ	S40		
Maximale Leistung / Dauerleistung	129 kW (175 PS) / 110 kW (150 PS)		
Maximales Drehmoment / Dauerdrehmoment	430 Nm / 250 Nm		
Nebenantrieb (optional)	Typ	mPTO für Pumpenanschluss	mPTO für Riemenscheibe
	Maximales Drehmoment	222 Nm bei 2000 U/min	64 Nm bei 7000 U/min
	Dauerleistung / -drehmoment	17 kW / 166 Nm, maximal 2000 U/min	17 kW / 46 Nm, maximal 7000 U/min
	Übersetzung	0,286	–

### HOCHVOLTBATTERIE

Batterievариante	L		
Kapazität nutzbar / installiert	kWh	116 / 124	
Gewicht <sup>3)</sup>	kg	1395	
Reichweite <sup>4)</sup>	km	200	

### LADEN

Anschlussart / -varianten	CCS TYP 2 (AC / DC)		
Maximale Ladeleistung AC / DC	kW	22 / 104	
Maximale Ladezeit AC <sup>5)</sup>	0–100 %	h:min	6:00
Maximale Ladezeit DC <sup>5)</sup>	20–80 %	h:min	0:39
	5–90 %	h:min	1:16

### ANTRIEBSSTRANG

Steigfähigkeit	20 %
----------------	------

### CHASSIS

Vorderachse / Hinterachse	Blattfedern / E-Achse		
Reifen	225/70 R 19,5		
Rad	19,5 x 6,00 - 127		
Lenkung	Linksenker	Kugelumlauf lenkung mit Lenkkraftverstärker, neigbare Teleskoplenksäule mit Lenkradschloss	
Bremsen	Betriebsbremse	Hydraulisch mit Vakuum-Servounterstützung, Zweikreis mit lastabhängigem Bremskraftventil an Hinterrädern	
	Vorn / hinten	Scheibenbremse (355 x 42 mm)	
	Feststellbremse	Elektromechanischer Bremsattel an hinterer Scheibenbremse	
Aufhängung	Vorn / hinten	Halbelliptische Blattfedern mit Stoßdämpfer und Stabilisator	
Rahmen	Typ	Leiterrahmen mit Verstärkungen und Querträgern	
Elektrisches System	Niedervoltbatterien	Serie 12 V (80 Ah), optional 24 V (80 + 60 Ah)	

3) Das angegebene Gewicht enthält sowohl die Batterie(n) mit je 325 kg als auch die Peripherieinstallationen (Verkabelung, Temperierung, Schutz etc.).  
 4) Die Reichweite ist abhängig von verschiedenen Faktoren wie z.B. Beladung, Fahrstil, Topografie, Umgebungstemperatur bzw. Wetter, Batteriealter, Fahrzeugausstattung. Die tatsächliche Reichweite kann abweichen.  
 Die Angaben zur Reichweite wurden getestet mit Kofferaufbau, Beladung von 50 % der Nutzlast, Umgebungstemperatur von 20 °C und mittlerem Batteriealter.  
 5) Die Ladezeit ist abhängig von verschiedenen Faktoren wie z.B. Ladekapazität von Fahrzeug und Ladestation, Ladezustand der Batterie, Umgebungs- und Batterietemperatur.  
 Die Angaben zur Ladezeit wurden getestet unter optimaler Umgebungstemperatur von 20 °C.  
 Die Abbildungen können Zubehör und Sonderausstattungen enthalten, die nicht zum Serienumfang gehören. Das Datenblatt kann Typen und Betreuungsleistungen enthalten, die in einzelnen Ländern nicht angeboten werden.



FUSO – Eine Marke der Daimler Truck Group

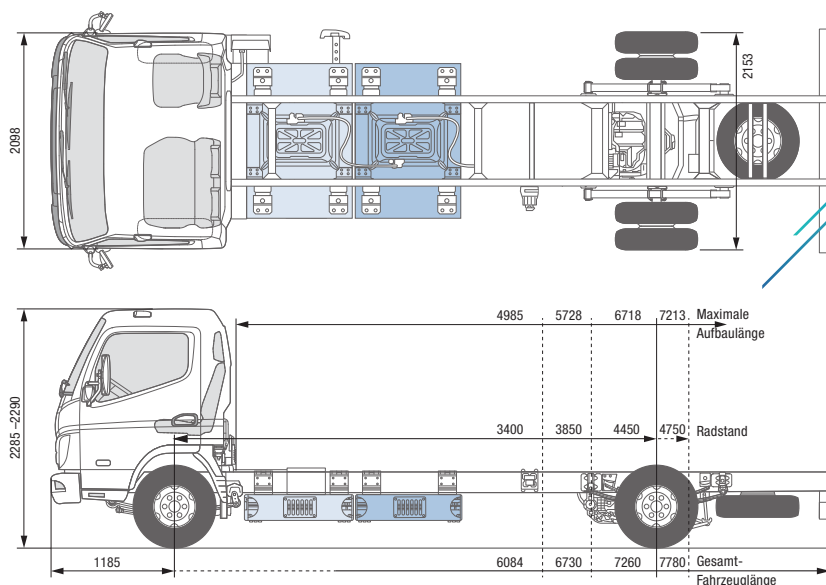

## eCANTER 9C18e RECHTSLENKER

### MODELL / FAHRZEUGTYP 9C18e

Kabinentyp / Besatzung	Comfort, Einzelkabine / 3			
Batterievariante	M			
Baumuster	84023525	84023725	84023825	84023925
FUSO Modellcode	FECXKERDSEU5	FECXKGRDSEU5	FECXKHRDSEU5	FECXKKRDSEU5

### ABMESSUNGEN [MM]

Radstand	3400	3850	4450	4750
Gesamtlänge	6084	6730	7260	7780
Kabinenlänge	1631			
Gesamtbreite	2153			
Kabinenbreite	2098			
Gesamthöhe	2290		2285	
Spurweite	Vorn / hinten		1665 / 1660	
Rahmenhöhe (am Rahmenende)	212			
Bodenfreiheit	310		305	
Kabine bis Hinterachse	2875	3325	3925	4225
Kabine bis Rahmenende	4349	5099	5599	6149
Maximale Aufbauhöhe <sup>2)</sup>	4985	5728	6718	7213
Rahmenbreite	850			
Überhang vorn	1185			
Überhang hinten	1395	1695	1595	1845
Vorderachse bis Anfang Aufbau	625			
Empfohlener Abstand Kabine zu Aufbau	100			

### GEWICHTE [KG]

Leergewicht <sup>1)</sup>	3600	3615	3640	3655
	Vorn / hinten	1975 / 1625	2025 / 1590	2095 / 1545
Zulässiges Gesamtgewicht	8550			
Technische Achslasten <sup>1)</sup>	Vorn / hinten	3400 / 6000		
Fahrgestelltragfähigkeit <sup>2)</sup>	4950	4935	4910	4895

### FAHRLEISTUNG UND WENDIGKEIT

Maximale Geschwindigkeit	km/h	89		
Minimaler Wendekreis [m]	Bordstein zu Bordstein	13,0	14,6	16,6
	Wand zu Wand	14,4	16,0	18,0

<sup>1)</sup> Das Gewicht bezieht sich auf das Basisfahrzeug (europäische Serie, einschließlich Hochvoltbatterie, Reifendichtmittel, Werkzeug und Fahrer mit 75 kg) ohne Sonderausstattung. Mit jeder Sonderausstattung ändert sich das Gewicht entsprechend.  
<sup>2)</sup> Berechneter Höchstwert, der je nach Aufbau und Anwendung überprüft werden sollte.  
 Änderungen vorbehalten. Alle Angaben sind Näherungswerte.





FUSO – Eine Marke der Daimler Truck Group

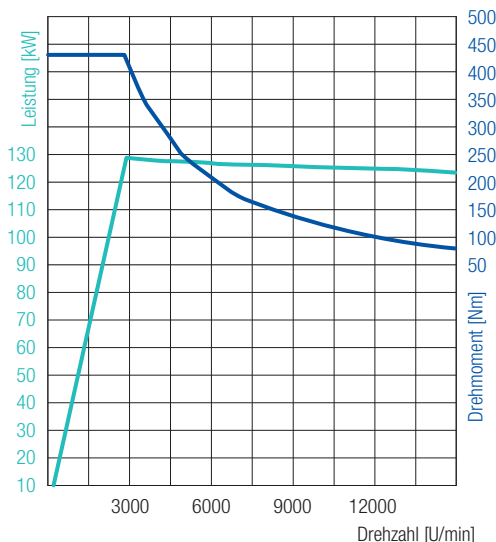

# eCANTER 9C18e

## RECHTSLENKER

**129 kW (175 PS)**  
430 Nm

### ELEKTROANTRIEB

Typ	S40		
Maximale Leistung / Dauerleistung	129 kW (175 PS) / 110 kW (150 PS)		
Maximales Drehmoment / Dauerdrehmoment	430 Nm / 250 Nm		
Nebenantrieb (optional)	Typ	mPTO für Pumpenanschluss	mPTO für Riemenscheibe
	Maximales Drehmoment	222 Nm bei 2000 U/min	64 Nm bei 7000 U/min
	Dauerleistung / -drehmoment	17 kW / 166 Nm, maximal 2000 U/min	17 kW / 46 Nm, maximal 7000 U/min
	Übersetzung	0,286	–

### HOCHVOLTBATTERIE

Batterievariante	M		
Kapazität nutzbar / installiert	kWh	78 / 82	
Gewicht <sup>3)</sup>	kg	930	
Reichweite <sup>4)</sup>	km	140	

### LADEN

Anschlussart / -varianten	CCS TYP 2 (AC / DC)		
Maximale Ladeleistung AC / DC	kW	22 / 104	
Maximale Ladezeit AC <sup>5)</sup>	0–100 %	h:min	4:54
Maximale Ladezeit DC <sup>5)</sup>	20–80 %	h:min	0:26
	5–90 %	h:min	0:44

### ANTRIEBSSTRANG

Steigfähigkeit	20 %
----------------	------

### CHASSIS

Vorderachse / Hinterachse	Blattfedern / E-Achse		
Reifen	225/70 R 19,5		
Rad	19,5 x 6,00 - 127		
Lenkung	Rechtslenker	Kugelumlauf lenkung mit Lenkkraftverstärker, neigbare Teleskoplenksäule mit Lenkradschloss	
Bremsen	Betriebsbremse	Hydraulisch mit Vakuum-Servounterstützung, Zweikreis mit lastabhängigem Bremskraftventil an Hinterrädern	
	Vorn / hinten	Scheibenbremse (355 x 42 mm)	
	Feststellbremse	Elektromechanischer Bremsattel an hinterer Scheibenbremse	
Aufhängung	Vorn / hinten	Halbelliptische Blattfedern mit Stoßdämpfer und Stabilisator	
Rahmen	Typ	Leiterrahmen mit Verstärkungen und Querträgern	
Elektrisches System	Niedervoltbatterien	Serie 12 V (80 Ah), optional 24 V (80 + 60 Ah)	

3) Das angegebene Gewicht enthält sowohl die Batterie(n) mit je 325 kg als auch die Peripherieinstallationen (Verkabelung, Temperierung, Schutz etc.).  
 4) Die Reichweite ist abhängig von verschiedenen Faktoren wie z.B. Beladung, Fahrstil, Topografie, Umgebungstemperatur bzw. Wetter, Batteriealter, Fahrzeugausstattung. Die tatsächliche Reichweite kann abweichen.  
 Die Angaben zur Reichweite wurden getestet mit Kofferaufbau, Beladung von 50 % der Nutzlast, Umgebungstemperatur von 20 °C und mittlerem Batteriealter.  
 5) Die Ladezeit ist abhängig von verschiedenen Faktoren wie z.B. Ladekapazität von Fahrzeug und Ladestation, Ladezustand der Batterie, Umgebungs- und Batterietemperatur.  
 Die Angaben zur Ladezeit wurden getestet unter optimaler Umgebungstemperatur von 20 °C.  
 Die Abbildungen können Zubehör und Sonderausstattungen enthalten, die nicht zum Serienumfang gehören. Das Datenblatt kann Typen und Betreuungsleistungen enthalten, die in einzelnen Ländern nicht angeboten werden.

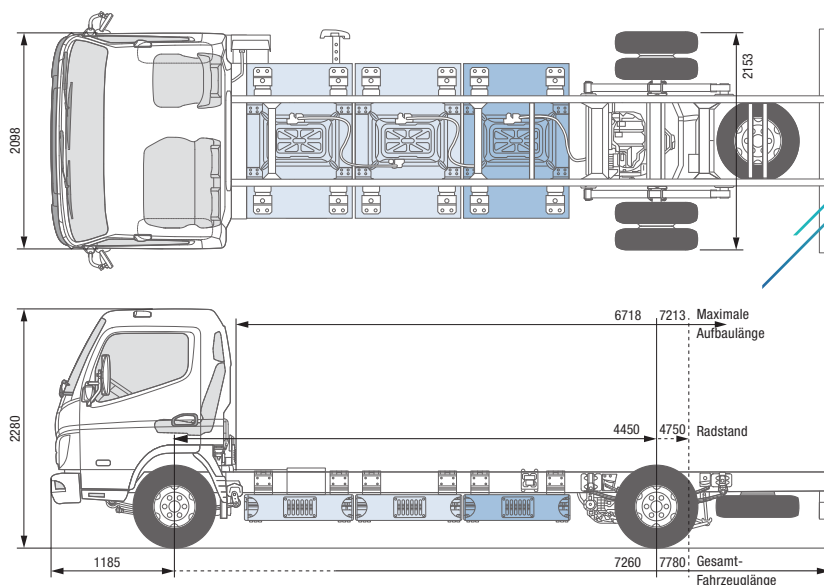

## eCANTER 9C18e RECHTSLENKER

### MODELL / FAHRZEUGTYP

Kabinentyp / Besatzung

Comfort, Einzelkabine / 3

Batterievariante

L

Baumuster

84026825

84026925

FUSO Modellcode

FECXKHRESEU5

FECXKKRESEU5

### ABMESSUNGEN [MM]

Radstand

4450

4750

Gesamtlänge

7230

7780

Kabinenlänge

1631

Gesamtbreite

2153

Kabinenbreite

2098

Gesamthöhe

2280

Spurweite

Vorn / hinten

1665 / 1660

Rahmenhöhe (am Rahmenende)

212

Bodenfreiheit

305

Kabine bis Hinterachse

3925

4225

Kabine bis Rahmenende

5599

6149

 Maximale Aufbauhöhe<sup>2)</sup>

6718

7213

Rahmenbreite

850

Überhang vorn

1185

Überhang hinten

1595

1845

Vorderachse bis Anfang Aufbau

625

Empfohlener Abstand Kabine zu Aufbau

100

### GEWICHTE [KG]

 Leergewicht<sup>1)</sup>

4105

4120

Vorn / hinten

2230 / 1875

2265 / 1855

Zulässiges Gesamtgewicht

8550

 Technische Achslasten<sup>1)</sup>

Vorn / hinten

3400 / 6000

 Fahrgestelltragfähigkeit<sup>2)</sup>

4445

4430

### FAHRLEISTUNG UND WENDIGKEIT

Maximale Geschwindigkeit

km/h

89

Minimaler Wendekreis [m]

Bordstein zu Bordstein

16,6

17,6

Wand zu Wand

18,0

19,0

<sup>1)</sup> Das Gewicht bezieht sich auf das Basisfahrzeug (europäische Serie, einschließlich Hochvoltbatterie, Reifendichtmittel, Werkzeug und Fahrer mit 75 kg) ohne Sonderausstattung. Mit jeder Sonderausstattung ändert sich das Gewicht entsprechend.

<sup>2)</sup> Berechneter Höchstwert, der je nach Aufbau und Anwendung überprüft werden sollte.

Änderungen vorbehalten. Alle Angaben sind Näherungswerte.



FUSO – Eine Marke der Daimler Truck Group

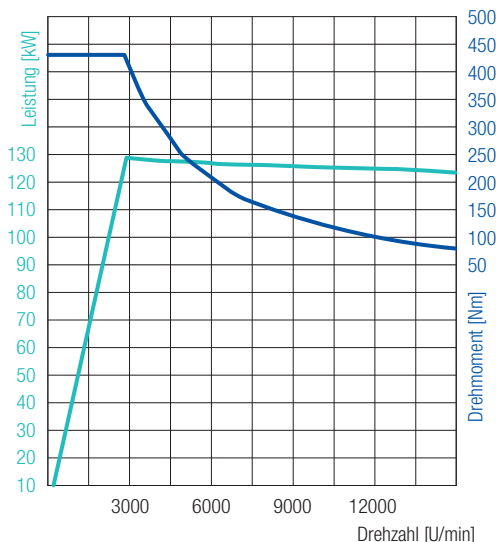

# eCANTER 9C18e RECHTSLENKER

**129 kW (175 PS)**  
430 Nm

## ELEKTROANTRIEB

Typ	S40		
Maximale Leistung / Dauerleistung	129 kW (175 PS) / 110 kW (150 PS)		
Maximales Drehmoment / Dauerdrehmoment	430 Nm / 250 Nm		
Nebenantrieb (optional)	Typ	mPTO für Pumpenanschluss	mPTO für Riemenscheibe
	Maximales Drehmoment	222 Nm bei 2000 U/min	64 Nm bei 7000 U/min
	Dauerleistung / -drehmoment	17 kW / 166 Nm, maximal 2000 U/min	17 kW / 46 Nm, maximal 7000 U/min
	Übersetzung	0,286	–

## HOCHVOLTBATTERIE

Batterievариante	L		
Kapazität nutzbar / installiert	kWh	116 / 124	
Gewicht <sup>3)</sup>	kg	1395	
Reichweite <sup>4)</sup>	km	200	

## LADEN

Anschlussart / -varianten	CCS TYP 2 (AC / DC)		
Maximale Ladeleistung AC / DC	kW	22 / 104	
Maximale Ladezeit AC <sup>5)</sup>	0–100 %	h:min	6:00
Maximale Ladezeit DC <sup>5)</sup>	20–80 %	h:min	0:39
	5–90 %	h:min	1:16

## ANTRIEBSSTRANG

Steigfähigkeit	20 %
----------------	------

## CHASSIS

Vorderachse / Hinterachse	Blattfedern / E-Achse		
Reifen	225/70 R 19,5		
Rad	19,5 x 6,00 - 127		
Lenkung	Rechtslenker	Kugelumlauf lenkung mit Lenkkraftverstärker, neigbare Teleskoplenksäule mit Lenkradschloss	
Bremsen	Betriebsbremse	Hydraulisch mit Vakuum-Servounterstützung, Zweikreis mit lastabhängigem Bremskraftventil an Hinterrädern	
	Vorn / hinten	Scheibenbremse (355 x 42 mm)	
	Feststellbremse	Elektromechanischer Bremsattel an hinterer Scheibenbremse	
Aufhängung	Vorn / hinten	Halbelliptische Blattfedern mit Stoßdämpfer und Stabilisator	
Rahmen	Typ	Leiterrahmen mit Verstärkungen und Querträgern	
Elektrisches System	Niedervoltbatterien	Serie 12 V (80 Ah), optional 24 V (80 + 60 Ah)	

3) Das angegebene Gewicht enthält sowohl die Batterie(n) mit je 325 kg als auch die Peripherieinstallationen (Verkabelung, Temperierung, Schutz etc.).  
 4) Die Reichweite ist abhängig von verschiedenen Faktoren wie z.B. Beladung, Fahrstil, Topografie, Umgebungstemperatur bzw. Wetter, Batteriealter, Fahrzeugausstattung. Die tatsächliche Reichweite kann abweichen.  
 Die Angaben zur Reichweite wurden getestet mit Kofferaufbau, Beladung von 50 % der Nutzlast, Umgebungstemperatur von 20 °C und mittlerem Batteriealter.  
 5) Die Ladezeit ist abhängig von verschiedenen Faktoren wie z.B. Ladekapazität von Fahrzeug und Ladestation, Ladezustand der Batterie, Umgebungs- und Batterietemperatur.  
 Die Angaben zur Ladezeit wurden getestet unter optimaler Umgebungstemperatur von 20 °C.  
 Die Abbildungen können Zubehör und Sonderausstattungen enthalten, die nicht zum Serienumfang gehören. Das Datenblatt kann Typen und Betreuungsleistungen enthalten, die in einzelnen Ländern nicht angeboten werden.